



SCHICK
Dentalgeräte

Georg Schick Dental GmbH
Lehenkreuz 12
D-88433 Schemmerhofen
Telefon 07356/9500-0
Telefax 07356/9500-95
Internet: <http://www.schick-dental.de>
E-mail: info@schick-dental.de

. **Gebrauchsanweisung
Antriebsgeräte C2 - Profi**

**Operating Instructions
Schick-C2 - Profi**

**Mode d'emploi
Schick-C2 - Profi**

Wir freuen uns, daß Sie sich für ein technisch hochwertiges Gerät aus dem Hause SCHICK entschieden haben und wünschen Ihnen mit Ihrem neuen C2-Antriebsgerät viel Erfolg und Freude beim Arbeiten.

Wir haben diese Gebrauchsanweisung zusammengestellt, um Sie mit Ihrem neuen Gerät vertraut zu machen und Ihnen die notwendigen Hinweise für Bedienung und Wartung zu geben.

We are pleased that you decided to buy a highly developed piece of equipment from SCHICK and would like to wish you every success when working with your new C2 motor unit.

We wrote these operating instructions to enable you to get accustomed to your new piece of equipment and to provide you with the correct operating and maintenance instructions.

Nous nous réjouissons de votre décision d'utiliser un appareil de haute technicité de la maison SCHICK et nous vous souhaitons, avec votre nouvelle pièce à main C2, beaucoup de satisfactions dans votre travail.

Nous avons rédigé ce mode d'emploi pour vous familiariser avec votre nouvel appareil et pour vous fournir les informations nécessaires pour l'utilisation et l'entretien de celui-ci.

Inhalt

- 1.Übersicht C2-Geräte
2. Lieferumfang - Zubehör - ET
3. Einsatz und Gebrauch
4. Allgemeine Hinweise
Achtung !
5. Inbetriebnahme / Betrieb
6. Werkzeugwechsel
7. Spannzangenwechsel
8. Pflege und Wartung
9. Störungen
- 10.Technische Daten
- 11.Konformitätserklärung

Index

- 1.Summary C2-units
2. List of contents - accessories
3. Range of applications
4. General information
Caution !
5. Setting up / operating the unit
6. Exchanging the rotary instruments
7. Replacing the chuck
8. Maintenance and care
9. Possible faults
- 10.Technical data
- 11.Declaration of conformity

Contenu:

- 1.Gamme d' appareils C2
2. Contenu livre
3. Domaine d'application et utilisation
4. Indications générales
Attention !
5. Mise en service
6. Changement de fraises
7. Changement des pinces de serrage
8. Entretien
9. Interruptions
- 10.Données techniques
- 11.Déclaration de conformité

1. Übersicht: C2-Antriebsgeräte

C2/SK komplett

Artikel-Nr. 6405/01

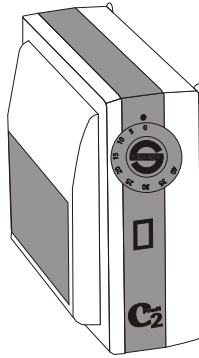
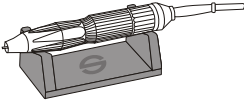

1. Summary C2-units 1. Gamme d'appareils

C2-motor unit type SK complete
Moteur C2 type SK complet

C2/SF komplett

Artikel-Nr. 6410/01

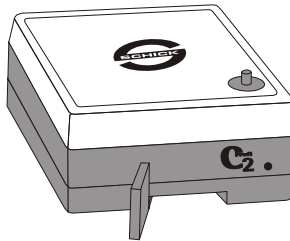
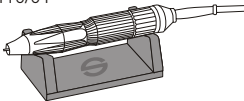

C2-motor unit
type SF complete
Moteur C2
type SF complet

Zusatzrüstungen:

C2 mit Tempomat

C2 - Digitalanzeige

Artikel-Nr. 6380

C2 Linkslaufhandstück

Artikel-Nr. 6200/08

C2-MA

C2-Motor mit Intramatic-Kupplung
und Kabel
Artikel-Nr. 6200/03

NH / DNH

Niethammer 1
Artikel-Nr. 1850
Doppelniethammer 2
Artikel-Nr. 1860

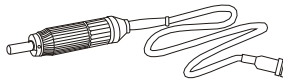
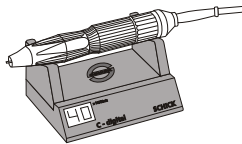

Accessories:
équipement complémentaire:

C2 with cruising
speed control
C2 avec 'Tempomat'

C2-digital indicator
C2-indicateur digital
de vitesse

C2 special handpiece for
left hand user
C2 pièce à main rotation
à gauche

C2-motor with INTRA-
matic coupling
Moteur C2 avec
accouplement intramatic

riveting hammer 1
Burin 1
twin riveting hammer 2
double-burin 2

2. Lieferumfang - Zubehör / ET

| | | Artikel-Nr. |
|--------------|------------------------------------|----------------|
| C2/SK | Komplett | 6405/01 |
| C2/SK | Steuergerät Knieausführung 1 | 6435/01 |
| C2/MH | Motorhandstück mit Kabel 2 | 6200 |
| HA | Handstückablage | 6385 |
| | mit 2 Spannzangenschlüsseln 3 | |
| | Netz Kabel 4 | 5361 |
| | Aufhängeleiste 5 | 5614 |
| | Schrauben - 2 Stück - 6 | 3170 |
| C2/SK | mit Digitalanzeige komplett | 6405/11 |
| C2/SK | Steuergerät Knieausführung 1 | 6435/11 |
| C2/MH | Motorhandstück mit Kabel 2 | 6200 |
| HA | Handstückablage | 6385 |
| | mit 2 Spannzangenschlüsseln 3 | |
| | Netz Kabel 4 | 5361 |
| | Aufhängeleiste 5 | 5614 |
| | Schrauben - 2 Stück 6 | 3170 |
| | Digitalanzeige 7 | 6380 |
| C2/SF | komplett | 6410/01 |
| C2/SF | Steuergerät Fußausführung 8 | 6440/01 |
| C2/MH | Motorhandstück mit Kabel 2 | 6200 |
| HA | Handstückablage | 6385 |
| | mit 2 Spannzangenschlüsseln 3 | |
| | Netz Kabel 4 | 5361 |
| C2/SF | mit Digitalanzeige komplett | 6410/11 |
| C2/SF | Steuergerät Fußausführung 8 | 6440/11 |
| C2/MH | Motorhandstück mit Kabel 2 | 6200 |
| HA | Handstückablage | 6385 |
| | mit 2 Spannzangenschlüsseln 3 | |
| | Netz Kabel 4 | 5361 |
| | Digitalanzeige 7 | 6380 |

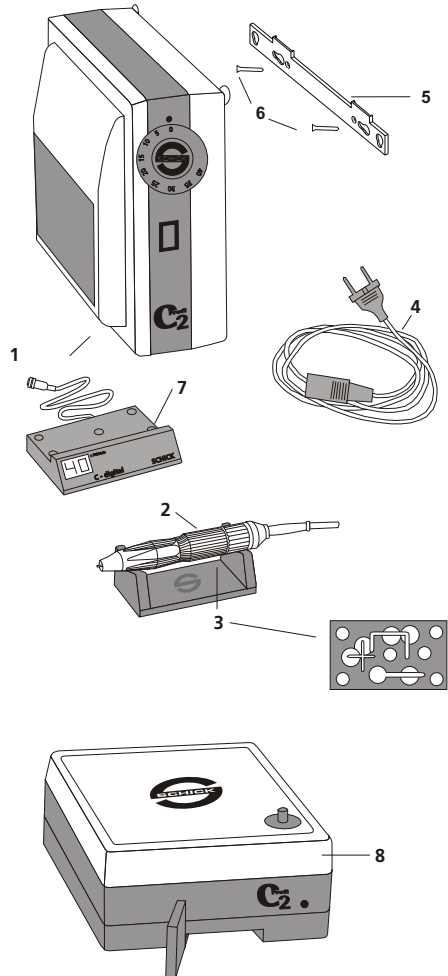

| | | |
|-----------|--|---------------|
| ET | Serienmäßig sind die Motorhandstücke mit Spannzangen \varnothing 2,35 mm bestückt. | |
| | Auf Wunsch lieferbar: | |
| | Spannzange \varnothing 3,175 mm | 4332 |
| | Spannzange \varnothing 3,0 mm | 4117 |
| | Spannzange \varnothing 2,35 mm | 4114 |
| | Spannzangenschlüssel | 5160/1 |
| | Gegenschlüssel | 6223 |
| | Ersatzmotorkabel | 6250 |

2. List of contents - accessories/Spare parts 2. Contenu livré - / pièces de rechange

| | Art.-No. | | no. d'article |
|---|----------------|--|----------------|
| C2/SK motor unit complete | 6405/01 | C2/SK Moteur C2 type SK complet | 6405/01 |
| C2/SK knee controller 1 | 6435/01 | C2/SK appareil de commande, actionné avec le genou 1 | 6435/01 |
| C2/MH motor-handpiece and cable 2 | 6200 | C2/MH pièce à main avec moteur 2 | 6200 |
| HA handpiece rest | 6385 | HA support pour pièce à main | 6385 |
| with two keys for changing the chuck 3 | | avec deux clés pour changer la pince 3 | |
| mains cable 4 | 5361 | câble d'alimentation 4 | 5361 |
| suspension strip 5 | 5614 | tringle de suspension 5 | 5614 |
| screws - 2 pieces - 6 | 3170 | vis - 2 pièces - 6 | 3170 |
| C2/SK motor unit complete with digital indicator | 6405/11 | C2/SK Moteur C2 type SK complet avec indicateur digital de vitesse | 6405/11 |
| C2/SK knee controller with attachment for digital indicator 1 | 6435/11 | C2/SK appareil de commande 1 , modèle au genou équipé pour l'indicateur digital de vitesse | 6435/11 |
| C2/MH motor-handpiece and cable 2 | 6200 | C2/MH pièce à main avec moteur 2 | 6200 |
| HA handpiece rest | 6385 | HA support pour pièce à main | 6385 |
| with 2 keys for changing the chuck 3 | | avec 2 clés pour changer la pince 3 | |
| mains cable 4 | 5361 | câble d'alimentation 4 | 5361 |
| suspension strip 5 | 5614 | tringle de suspension 5 | 5614 |
| screws -2 pieces - 6 | 3170 | vis - 2 pièces - 6 | 3170 |
| digital indicator 7 | 6380 | indicateur digital de vitesse 7 | 6380 |
| C2/SF motor unit complete | 6410/01 | C2/SF Moteur C2 type SF complet | 6410/01 |
| C2/SF foot controller 8 | 6440/01 | C2/SF appareil de commande, actionné avec le pied 8 | 6440/01 |
| C2/MH motor-handpiece and cable 2 | 6200 | C2/MH pièce à main avec moteur 2 | 6200 |
| HA handpiece rest | 6385 | HA support pour pièce à main | 6385 |
| with 2 keys for changing the chuck 3 | | avec deux clés pour changer la pince 3 | |
| mains cable 4 | 5361 | câble d'alimentation 4 | 5361 |
| C2/SF motor unit complete with digital indicator | 6410/11 | C2/SF Moteur C2 type SF complet avec indicateur digital de vitesse | 6410/11 |
| C2/SF foot controller with attachment for digital indicator 8 | 6440/11 | C2/SF appareil de commande, modèle au pied équipé pour l'indicateur digital de vitesse 8 | 6440/11 |
| C2/MH motor-handpiece and cable 2 | 6200 | C2/MH pièce à main avec moteur 2 | 6200 |
| HA handpiece rest | 6385 | HA support pour pièce à main | 6385 |
| with 2 keys for changing the chuck 3 | | avec 2 clés pour changer la pince 3 | |
| mains cable 4 | 5361 | câble d'alimentation 4 | 5361 |
| digital indicator | 6380 | indicateur digital de vitesse 7 | 6380 |
| ET Chucks: | | ET Pince de serrage: | |
| Standard: Ø 2,35 mm | 4114 | montage de série: Ø 2,35 mm | 4114 |
| Optional Ø 3,0 mm | 4117 | livrable aux choix: | |
| Ø 3,175 mm | 4332 | pince Ø 3,0 mm | 4117 |
| chuck key | 5160/01 | pince Ø 3,175 mm | 4332 |
| counter stay wrench | 6223 | clé p. pince de serrage | 5160/1 |
| motor cable cpl. | 6250 | contre-clé | 6223 |
| | | cordon C2 | 6250 |

3. Einsatz und Gebrauch

Die C2-Anlagen sind für den Einsatz im Dental-Labor zum Bearbeiten von Kronen, Brücken sowie Kunststoff- und Modellgußprothesen konzipiert.

Das patentierte SCHICK - C2 - Antriebsgerät ermöglicht Ihnen durch seine besondere Konstruktion (CPU-gesteuert, kollektorlos, robust) ein lauffähiges, ermüdungsfreies und somit wirtschaftliches Arbeiten im Dauerbetrieb. Durch die Prozessorsteuerung wird das Gerät stets auf Überlastung überwacht. Eine zweite, computerunabhängige thermische Sicherung ist als weiterer Schutz eingebaut.

Umgebungsbedingungen:
- Innenräume 5° - 40°
- bis 2.000 m NN

Überspannungskategorie: II
Verschmutzungsgrad : 2

4. Allgemeine Hinweise

- 4.1 Prüfen, ob Netzdaten mit den Angaben auf dem Typenschild übereinstimmen.
- 4.2 Die C2-Anlagen sind nicht für folgenden Einsatz bestimmt:
 - in explosionsgefährdeter Umgebung
 - am Patienten
 - Bearbeitung feuchter Werkstoffe
 - schwerste Kunststoff- und Modellgußarbeiten
- 4.3 Bei Benutzung sind die einschlägigen Bestimmungen der Berufsgenossenschaft zu beachten (stets Schutzgläser benutzen).
- 4.4 Motorhandstück **keinesfalls mit Druckluft reinigen**.
- 4.5 Beim Ablegen des Motorhandstücks sollte stets ein Werkzeug oder der werkseitig mitgelieferte Stift eingespannt sein.

Achtung:

- beim Einsatz von rotierenden Werkzeugen müssen die Grenzwertangaben der Werkzeughersteller beachtet werden.
- Reparaturen oder sonstige Eingriffe dürfen nur von durch SCHICK autorisiertem Fachpersonal vorgenommen werden.
- SCHICK übernimmt keine Gewährleistung, wenn die C2-Anlage nicht in Übereinstimmung mit der Gebrauchsanweisung gehandhabt wird.

3. Range of applications

The C2 unit is designed for use in dental laboratories when trimming crowns and bridges, respectively acrylic and chrome cobalt dentures.

The patented SCHICK - C2 motor unit is constructed (intelligent, CPU-controlled, robust, no commutator) so as to run smoothly, thus eliminating user-fatigue and making it economical to use over long periods of time. The processor controller constantly monitors the unit for overloading. A second thermal fuse, which is independent of the computer, provides further protection.

Conditions of environment:

- interior 5° - 40 °
- up to 2,000 meter over sea level

Categorie of overvoltage: II
Grade of pollution: 2

4. General Information

- 4.1 Ascertain that your mains supply coincides with the data on the rating plate.
- 4.2 C2-units are not suitable for the following applications:
 - in areas where there is a risk of explosion
 - on patients
 - for working on moist materials
- 4.3 Ensure that all regulatory requirements are observed during use (always wear protective glasses).
- 4.4 Under no circumstances should the motor handpiece be cleaned with compressed air.**
- 4.5 Before putting the handpiece down, always insert a rotary instrument or the pin, supplied with the unit, into the chuck.

Caution:

- When using rotary instruments, do not exceed the maximum speeds laid down by their manufacturer.
- Repairs and other technical procedures must only be carried out by suitable qualified personnel, authorized by SCHICK.
- Schick do not guarantee the C2 unit should it not have been used in accordance with the operating instructions.

3. Domaine d'application et utilisation

Les moteurs C2 sont conçus pour l'utilisation au laboratoire dentaire pour des travaux de façonnage de couronnes, de bridges, de prothèses en résine et de prothèses partielles coulées.

L'appareil de commande C2, grâce à sa conception particulière et brevetée (intelligente, commandée par processeur robuste et sans collecteur), vous permet de travailler continuellement, sans fatigue et de façon économique. Grâce à la commande par processeur, l'appareil est constamment surveillé pour éviter la surcharge. Une seconde sécurité thermique indépendante de l'ordinateur est incorporée comme protection supplémentaire.

Conditions requises pour le milieu ambiant:

- Dans des pièces intérieures, entre 5° et 40° C
- Jusq'à 2000 m au-dessus du niveau de la mer

Catégorie de surtension: II
Degré de salissure: 2

4. Indications générales

- 4.1 Vérifier si les données du réseau concordent avec celles de la plaquette signalétique.
- 4.2 Les moteurs C2 ne doivent pas être utilisés:
 - en cas de danger d'explosion
 - pour travailler en bouche
 - pour usiner des matériaux humides
- 4.3 Respecter les prescriptions professionnelles propres à chaque type d'utilisation (toujours porter des verres protecteurs).
- 4.4 Ne jamais nettoyer la pièce à main à l'air comprimé.**
- 4.5 La pièce à main au repos doit toujours être munie d'une fraise ou de la pointe livrée avec l'appareil.

Attention:

- Respecter les prescriptions du fabricant pour l'utilisation des fraises
- Toutes réparations ou autres interventions ne peuvent être faites que par les personnes qualifiées et autorisées par SCHICK.
- SCHICK ne prend en charge aucune prestation de garantie dans le cas où le moteur C2 n'aurait pas été utilisé selon les prescriptions d'emploi.

5. Inbetriebnahme

Betrieb der Knie- und Fußversion

- 5.1 Prüfen, ob Netzdaten mit den Angaben auf dem Typenschild übereinstimmen.
- 5.2 Netzkabel **12** am Gerät **1** einstecken und anschließend Netzstecker in die Steckdose stecken.
- 5.3 Stecker **3** vom Motorkabel in die Steckbuchse **2** an der Rückseite des Gerätes einstecken (Bajonettverschluß).
- 5.4 Handstück in die mitgelieferte Ablage **14** legen.
- 5.5 Netzschalter **4** an der Frontseite (bei Fuß-Version an der Rückseite des Gerätes) drücken (Kontrolllampe leuchtet auf). Ausschalten erfolgt durch nochmaliges Drücken des Netzschalters **4**.

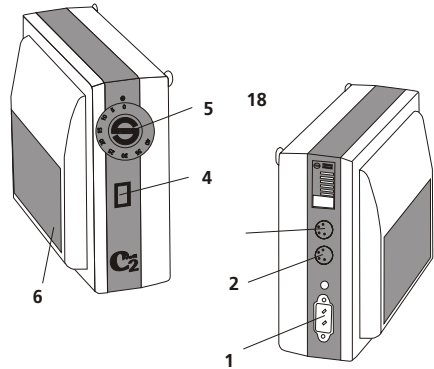

nur Knie-Version

- 5.6 Drehzahlsteller **5** auf die gewünschte Drehzahl einstellen; durch Drücken der Knieplatte **6** kann die vorher eingestellte Drehzahl stufenlos erreicht werden.

nur Fuß-Version

- 5.7 Durch Betätigen des Fußhebels **7** kann die Drehzahl von 1.000 - 40.000 Upm stufenlos reguliert werden.

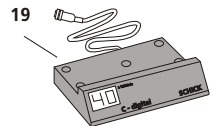
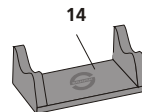
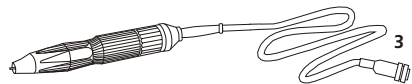
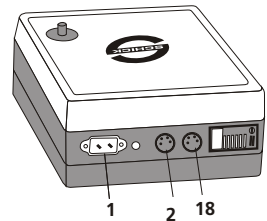
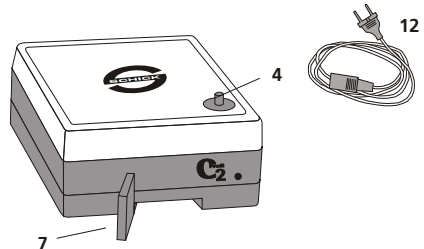

5. Setting up

Operating the knee and foot controller versions

- 5.1 Ascertain that your mains supply coincides with the data on the rating plate.
- 5.2 Plug the mains cable **12** into the unit **1** and into a mains socket.
- 5.3 Plug the motor cable **3** into the socket **2** on the rear of the unit (quarter-turn catch).
- 5.4 Place the handpiece on the rest **14** supplied with it.

- 5.5 Press the mains switch **4** on the front of the unit (for the foot controller version - on the top). The control lamp will come on. The unit is switched off by pressing the mains switch **4** again.

Applies to the knee controller version only

- 5.6 Set the speed controller **5** to the desired speed. The set speed can be reached right away by pressing the knee controller **6**.

Applies to the foot controller version only

- 5.7 The speed can be varied progressively between 1.000 - 40.000 rpm by moving the pedal **7**.

5. Mise en service des versions genou et à pédale

- 5.1 Vérifier si les données du réseau concordent avec celles de la plaquette signalétique.
- 5.2 Brancher d'abord le câble d'alimentation **12** sur l'appareil **1** et ensuite dans la prise de courant.
- 5.3 Brancher la fiche mâle **3** du câble du moteur dans la fiche femelle **2** à l'arrière de l'appareil (emboîtement à baionnette).
- 5.4 Poser la pièce à main sur son support **14**.
- 5.5 Appuyer sur le commutateur **4** se trouvant sur le devant de l'appareil, en haut pour la version à pédale (la lampe de contrôle s'allume).

Version genou uniquement:

- 5.6 Choisir la vitesse désirée à l'aide du sélecteur de vitesse **5**; la vitesse préselectionnée peut être atteinte progressivement en appuyant sur le variateur avec le genou **6**.

Version à pédale uniquement:

- 5.7 En actionnant la pédale **7**, la vitesse peut être réglée par paliers de 1.000 à 40.000 T/min.

Funktionsbeschreibung Schick-C2 Tempomat

Ist Ihre **C2** mit der **neuen Tempomat**-Steuerung ausgerüstet, erlaubt es Ihnen diese Steuerung nun auch, Drehzahlen, die Sie über einen längeren Zeitraum konstant halten wollen- z.B. bei Arbeiten unter dem Mikroskop oder bei umfangreicheren sonstigen Ausarbeitungen-, problemlos und einfach abzuspeichern.

Ihre C2 mit Tempomat unterscheidet sich bei ausgeschalteter Tempomatsteuerung - gelber Leuchtdrucktaster auf Stellung **"Aus"** - nicht von der Standard - Version.

Bei aktiver Tempomatsteuerung - gelber Leuchtdrucktaster auf Stellung **"Ein"** - wird jede beliebige Drehzahl, die Sie länger als ca. 1 sec. beibehalten, fest abgespeichert. Danach läuft Ihre C2 mit dieser gespeicherten Drehzahl ohne weitere Bedienung der Knieplatte so lange weiter, bis Sie durch kurzes Antippen der Knieplatte diese Drehzahl wieder löschen.

Möchten Sie eine gespeicherte Drehzahl ändern, bedienen Sie die Knieplatte bis Sie Ihre gewünschte Drehzahl erreicht haben. Nach ca. 1 sec. wird sodann die neue Drehzahl abgespeichert.

Die Löschung einer gespeicherten Drehzahl kann ebenfalls durch Ausschalten der Tempomatsteuerung - gelber Leuchtdrucktaster - erfolgen.

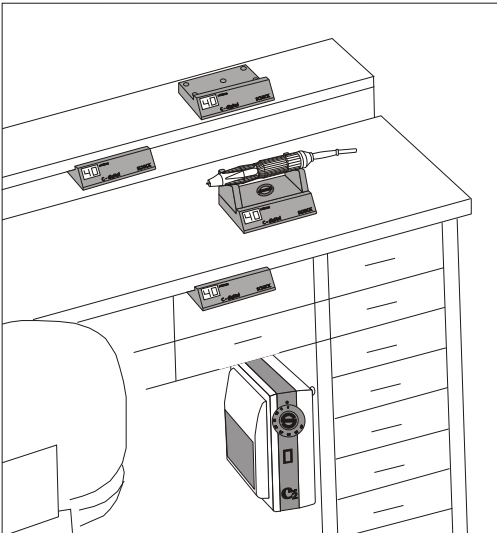

Betrieb mit Digitalanzeige

Stecker der Digitalanzeige **19** in die Steckbuchse **18** an der Rückseite des Gerätes einstecken (nur Knie- und Fußversion).

Bei eingeschaltetem Gerät zeigt die digitale Drehzahlanzeige die durch den Drehzahlknopf vorgewählte maximale Höchstdrehzahl an.

Bei laufendem Motor wird die tatsächliche Motordrehzahl angezeigt. Die digitale Drehzahlanzeige kann platzsparend unter die Handstückablage gestellt werden oder ist je nach Wunsch auch am Arbeitstisch zu befestigen - mittels doppelseitigem Klebeband - .

Function of Cruising Speed Control - Tempomat

If your new C2 is equipped with a Cruising Speed Control - Tempomat!

Cruising speed control switched on:

- yellow lamp is shining
- each speed which is kept more than 1 sec. is stored
- without pressing the knee-/foot controller the motor is running with the speed stored
- by operating the knee-/foot-control again the stored speed is canceled
- to select a new speed please operate the knee-/foot-control again until the desired speed is reached and keep the control for 1 sec. at this speed; the new speed then is stored.

A stored speed can be canceled by switching off the cruising speed control (yellow lamp "off"). Then there is no operational difference to the standard model.

Operating the unit with a digital display

Insert the plug on the digital display **19** into the socket **18** in the rear of the unit.

When the unit is switched on, the digital speed indicator shows the pre-selected maximum speed. Once the motor is running, the actual speed of the motor is displayed.

To save space, the digital speed indicator can be placed under the handpiecerest or, if required, adhered to a bench top with double-sided adhesive tape.

Descriptif SCHICK-C2 avec Tempomat

Quand votre C2 est équipé du nouveau système **Tempomat**, cet équipement vous permet de bloquer la vitesse dont vous avez besoin d'une manière constante pour un travail particulier (sous binoculaire ou autre..). Ce blocage est facile à annuler.

Le **Tempomat** de votre C2 est commandé par le bouton-poussoir correspondant. Pour activer le **Tempomat**, presser sur le bouton-poussoir - le voyant jaune s'allume - et dès lors, chaque vitesse utilisée plus de 1 seconde sera bloquée. Votre moteur C2 fonctionne sans le contact du genou avec le boîtier de commande ou de la pédale du modèle au pied.

On annulera l'ordre par une nouvelle pression sur le plateau ou sur la pédale.

Vous souhaitez seulement modifier la vitesse en continu: avec le plateau de la commande au genou, sélectionner la nouvelle vitesse et maintenir au moins 1 seconde; idem avec la pédale du variateur au pied.

L'annulation du blocage s'obtient également par l'extinction du voyant jaune..

Fonctionnement avec indicateur numérique

Enfoncer la prise de l'indicateur numérique **19** dans la fiche femelle **18**, située sur la face arrière de l'appareil.

Quand l'appareil est sous tension, l'affichage digital de la vitesse de rotation indiquera la vitesse maximale de rotation présélectionnée. Lorsque le moteur tourne, sa vitesse de rotation réelle sera indiquée.

L'indicateur numérique de la vitesse de rotation pourra être posé, pour un gain de place, sous le support de pièce à main, ou selon votre choix, fixé à la table de travail à l'aide d'un adhésive double face.

6. Werkzeugwechsel

Durch Drehen des Griffmantels **13** am Handstück kann die Spannzange ge- bzw. entspannt werden.

Achtung:

Werkzeugwechsel nur bei **ausgeschaltetem Motor!**

Im Hinblick auf Genauigkeit und Lebensdauer der Spannzange muß - auch bei Nichtbetrieb - immer ein Werkzeug oder der werkseitig mitgelieferte Schutzstift eingespannt sein.

Bei Werkzeugen mit kurzen Schäften ist darauf zu achten, daß das Werkzeug nur so tief eingespannt wird, daß es nicht an der Handstückspitze aufsitzt.

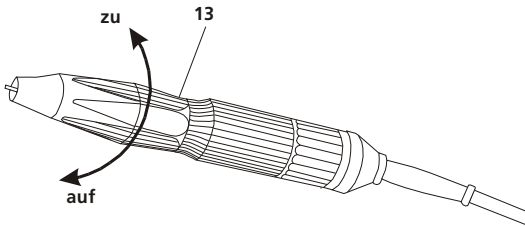

6. Exchanging the rotary instruments

The chuck is opened, respectively, closed by turning the outer sleeve **13** on the handpiece.

Caution:

Only ever exchange the rotary instrument with the **motor switched off!**

With regard to the precision and service-life of the chuck, an instrument must always be inserted into it - even when the handpiece is not in use.

Should the instrument have a short shank, ensure that the head of the instrument does not rub on the end of the handpiece.

6. Changement des fraises

La pince de serrage est ouverte ou fermée en tournant l'extrémité **13** de la pièce à main.

Attention:

Ne changer l'instrument que lorsque **le moteur est à l'arrêt**. Pour conserver la précision et préserver la durée de vie de la pince de serrage, elle doit toujours être munie d'un instrument, même au repos. Pour les fraises à tiges courtes, faire attention à ce que l'instrument ne frotte pas sur l'extrémité de la pièce à main.

7. Replacing the chuck

- 7.1 Open the chuck and withdraw the rotary instrument. Unscrew the end of the handpiece **21** (right-handed thread). Should the end be too tight to unscrew, use the milled side of a No. 5160/1 **22** chuck tool by placing its bar in the slot in the end of the handpiece.
- 7.2 Remove the motor cable **20**. To do so, unscrew the cap **15** from the motor and loosen the cable by pulling it out of the plug-in seal **16**. Please ensure that the chuck is open. Use a No. 6223 wrench **23** to hold the motor end of the spindle. Engage the triangular section of the chuck with a No. 5160/1 chuck tool **22**. To prevent the chuck becoming distorted, an instrument shank or the pin supplied must always be inserted into it. Hold the No. 6223 wrench tightly and turn the chuck tool anti-clockwise to unscrew the chuck completely - the chuck has a right-handed thread!
- 7.3 Clean the chuck, grease it lightly and place it in the spindle. Use the tools to screw the chuck in - clockwise and as far as possible - as described in section 7.2, **and tighten it slightly**. Replace the plug-in seal **16** and screw the cap **15** back into place. Screw the end of the handpiece **21** on again.

Please note:

The tools **22** and **23** are to be found in the base of the handpiece rest!

If you intend to replace the standard 2.35 mm chuck with a 3.0 mm version, the bush in the end of the handpiece must be replaced with a new one (article No. 6279). To do so, remove the end of the handpiece, press the bush **17** downwards, out of the tip and place the new bush in position.

When using a special handpiece for left hand (marked with blue ring) the chuck is replaced accordingly, but with left handed thread.

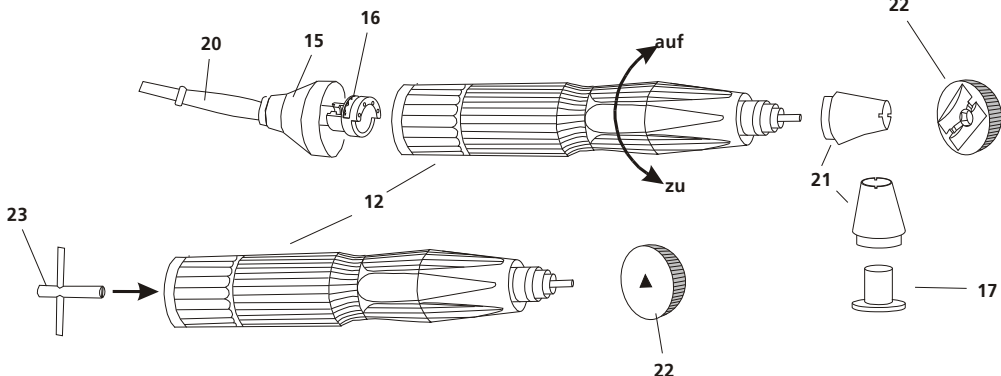

7. Changement de la pince de serrage

- 7.1 Ouvrir la pince et sortir la fraise. Dévisser le nez **21** se trouvant à l'extrémité (pas da vis à droite). Si ce dernier est bloqué, utiliser la partie creusée de la mulette No. 5160/1 **22** que l'on placera dans les 2 creneaux du nez afin d'aider le dévissage.
- 7.2 Enlever le câble moteur **20**. Pour cela, dévisser le capuchon **15** du moteur et détacher le câble en tirant sur le raccord **16**. Veiller que la pince de serrage de l'outil soit bien ouverte. Introduire la contre-clé No. 6223 **23** dans l'axe côté moteur. Placer la clé pour la pince de serrage No. 5160/1 **22** dans la pince de serrage à trois pans. Pour éviter la déformation de la pince de serrage, il faut veiller, à y laisser engager un outil ou la pointe livrée. Pour extraire la pince de serrage, il faut maintenir la contre-clé No. 6223 **23** et tourner la clé pour pince de serrage dans le sens inverse des aiguilles d'une montre - la pince de serrage a un pas de vis à droite!
- 7.3 Nettoyer la pince de serrage, la graisser légèrement et la replacer dans l'axe. A l'aide des clés, comme décrit au paragraphe 7.2., revisser la pince de serrage dans le sens des aiguilles d'une montre jusqu'à la butée et **serrer légèrement**. Fixer le raccord **16** et revisser le capuchon **15**. Revisser le nez de la pièce à main! **21**

Attention:

Vous trouverez la clé pour pince de serrage **22** et la contre-clé **23** sous le support de pièce à main!

Lorsqu'une pince de serrage de 2.35 mm, montée en serie, doit être remplacée par une pince de 3.0 mm, il faudra remplacer, dans le nez de la pièce à main, la douille de guidage par une autre (article No. 6279). Pour cela, éjecter vers le bas la douille de guidage **17** du nez de la pièce à main démonté et replacer conformément à la nouvelle douille.

Pour une pièce à main rotation à gauche reconnaissable par sa baque bleue, le sens de démontage de la pince de serrage est inversé: dévisser à droite.

8. Pflege und Wartung

Achtung: C2-Motorhandstücke nicht mit Druckluft reinigen!

Spannzange von Zeit zu Zeit, je nach Verschmutzungsgrad, reinigen und neu fetten, sowie Spitzenbereich ausbürsten - siehe Punkt 7 - .
Da die C2-Anlagen weder Kollektoren, noch Kohlen und Lüftungsöffnungen haben, ist keine weitere Wartung erforderlich.

8. Care and maintenance

Caution: Do not clean your C2 motorhandpiece with compressed air !

The chuck should be cleaned and re-greased once in a while, depending on how dirty it is (refer to section 7).

As C2 units have no commutators, carbon brushes or ventilation parts, no further maintenance is required.

8. Entretien

Attention: La pièce à main C2 ne doit pas être nettoyée à l'air comprimé.

La pince de serrage doit être, de temps en temps et en fonction du degré d'encrassement, être nettoyée et graissée (voir chapitre7).

Puisque les moteurs C2 n'ont ni collecteur, ni charbons et ouvertures d'aération, il n'est pas nécessaire de procéder à un entretien plus poussé.

9. Störungen

Wird das Handstück überbelastet bzw. blockiert, schaltet das Gerät aus Sicherheitsgründen ab.

- beim Fuß- und Kniesteuerggerät Fußhebel bzw. Knieplatte in die 0-Position bringen und wieder neu betätigen; das Gerät ist dann sofort wieder einsatzbereit.

9. Possible faults

Should the handpiece be overloaded, respectively, jammed, for safety reasons the unit will switch itself off.

- When using a foot or knee controller, release the pedal switch, respectively knee switch and operate it again; the unit is ready for use immediately.

9. Interruptions

Si la pièce à main est surchargée ou bloquée, le moteur s'arrête pour des raisons de sécurité.

- En cas d'emploi d'une commande au pied ou au genou, lâcher et appuyer de nouveau; l'appareil est de nouveau immédiatement prêt à fonctionner.

10. Technische Daten

| | | | | |
|-------------------|--------------------|-------|-------|-------|
| Abmessungen: | Breite | C2/SK | C2/SF | |
| | Höhe | 120mm | 230mm | 110mm |
| | Tiefe | 230mm | 245mm | 245mm |
| Gewicht | | 3,3Kg | 3,3Kg | |
| C2-MH | Länge | 180mm | | |
| | Gewicht | 240g | | |
| Nennspannung: | AC 220-240V | 115 V | 100V | |
| Nennfrequenz: | 50/60Hz | | | |
| Aufnahmeleistung: | 170 W | | | |
| Gerätetyp: | C2 - Profi | | | |
| Handstückmodell: | 6xx.xxx | | | |
| Drehzahlbereich: | 1.000 - 40.000 Upm | | | |
| Schutzklasse: | II | | | |

Das Gerät entspricht den geltenden Bestimmungen nach VDE bezüglich der Gerätesicherheit und des Funk-schutzes.

Die C2-Anlage ist ein Gerät der Gruppe III nach Med. GV Typ B ohne Anwendungsteil.



Diese Gebrauchsanweisung ist stets erreichbar, am besten in der Nähe des Gerätes aufzubewahren!

An dieser Stelle möchten wir Sie auch darauf hinweisen, daß für solche technisch hochwertigen Geräte ein entsprechender Reparaturservice und speziell ausgebildetes Fachpersonal erforderlich ist.

Das Haus SCHICK garantiert Ihnen einwandfreie Reparaturen mit Original-Ersatzteilen. Auf jede bei uns im Hause durchgeführte Reparatur wird Ihnen wieder eine **Garantiezeit von 6 Monaten** eingeräumt.

Hersteller:

 **SCHICK**
Dentalgeräte

Georg Schick Dental GmbH
Lehenkreuz 12
D-88433 Schemmerhofen
Telefon 07356/9500-0
Telefax 07356/9500-95
Internet: <http://www.schick-dental.de>
E-mail: info@schick-dental.de

10. Technical Data

| | | | |
|--------------------|---------|-----------------------|-------------|
| | | C2/SK | C2/SF |
| Dimensions: | Width: | 120mm | 230mm |
| | Height: | 230mm | 110mm |
| | Depth: | 245mm | 245mm |
| Weight: | | 3,3 Kg | 3,3Kg |
| C2-MH | Length: | 180mm | Weight 240g |
| Power supply: | | AC 220-240V 115V 100V | |
| Nominal frequency: | | 50/60Hz | |
| Power input: | | 170W | |
| Type: | | C2 | |
| Handpiece model: | | 6xx.xxx | |
| Speed range: | | 1.000 - 40.000 rpm | |
| Safety class | | II | |

This unit complies with the current VDE (German association of electrical technicians) regulations concerning safety and suppression. The C2 is a group III unit according to Med. GV type B, and does not include an application component.



These operating instructions should be readily accessible and are best kept close to the unit itself.

We would like to take this opportunity to advise you that a proper repair service and suitable qualified personnel are required for such highly developed technical equipment.

SCHICK guarantees to carry out perfect repairs using original spare parts.

manufacturer:

 **SCHICK**
Dentalgeräte

Georg Schick Dental GmbH
Lehenkreuz 12
D-88433 Schemmerhofen
Telefon 07356/9500-0
Telefax 07356/9500-95
Internet: <http://www.schick-dental.de>
E-mail: info@schick-dental.de

10. Données techniques

| | | | |
|----------------------|------------|-----------------------|------------|
| | | C2/SK | C2/SF |
| Dimensions: | largeur | 120mm | 230mm |
| | hauteur | 230mm | 110mm |
| | profondeur | 245mm | 245mm |
| Poids:: | | 3,3 Kg | 3,3Kg |
| C2-MH | longueur | 180mm | poids 240g |
| Tensions nominale: | | AC 220-240V 115V 100V | |
| Fréquence nominale: | | 50/60Hz | |
| Puissance: | | 170W | |
| Type d'appareil: | | C2 | |
| Pièce à main | | model No | |
| Intervalle de | | 1.000 - 40.000 rpm | |
| puissance: | | | |
| Class de protection: | | II | |

L'appareil est conforme aux exigences de la VDE (association électronique allemande) en ce qui concerne la sécurité des appareils et la protection radiotélégraphique. Le dispositif C2 est un appareil du groupe III d'après Med. GV Type B sans pièce d'application.



Ce mode d'emploi est conservé à portée de main, de préférence à proximité de l'appareil!

A ce propos, nous vous informons, que pour de tels appareils de haute technicité, un service de réparation compétent et un personnel hautement qualifié sont nécessaires.

La maison SCHICK vous garantit des réparations parfaites avec des pièces de **rechange d'origine**.

Fabricant:

 **SCHICK**
Dentalgeräte

Georg Schick Dental GmbH
Lehenkreuz 12
D-88433 Schemmerhofen
Telefon 07356/9500-0
Telefax 07356/9500-95
Internet: <http://www.schick-dental.de>
E-mail: info@schick-dental.de

Konformitätserklärung

Wir, GEORG SCHICK DENTAL GMBH
Lehenkreuz 12
D-88433 Schemmerhofen
erklären hiermit, daß das Produkt

C2-Anlage bestehend aus
C2-Motorhandstück 6200 in Verbindung mit
C2-Steuergerät 6435 oder 6440

Folgenden einschlägigen Bestimmungen entspricht:
92/59/EWG (allgemeine Produktsicherheit)
89/392/EWG (Maschinenrichtlinie)
73/23/EWG (Niederspannungsrichtlinie)
89/336/EWG (EMV-Richtlinie)

Angewendete harmonisierte Normen:

EN 61010/1 (Elektrische Ausrüstung von
Maschinen)
EN 55014 (Funkentstörung)
EN 55104 Teil 1 (Störaussendung)
EN 292 (Sicherheit von Maschinen)
DIN/IEC 601/1 (Sicherheit von Maschinen)

Schemmerhofen im August 1997

W. Schick
Geschäftsführer

Declaration of Conformity

We, GEORG SCHICK DENTAL GmbH
Lehenkreuz 12
88433 Schemmerhofen
declare herewith, that the product

C2 - Installations consisting of
C2 Motorhandpiece 6200 connected with
C2 Control unit 6435 or 6440

is in conformity with the following provisions of Directive:
92/59/EWG (allgemeine Produktsicherheit)
89/392/EWG (Maschinenrichtlinie)
73/23/EWG (Niederspannungsrichtlinie)
89/336/EWG (EMV-Richtlinie)

According to following standards:

EN 61010/1 (Elektrische Ausrüstung von
Maschinen)
EN 55014 (Funkentstörung)
EN 55104 Teil 1 (Störaussendung)
EN 292 (Sicherheit von Maschinen)
DIN/IEC 601/1 (Sicherheit von Maschinen)

Schemmerhofen, August 1997

W. Schick
Geschäftsführer

Déclaration de conformité

Nous, GEORG SCHICK DENTAL GmbH
Lehenkreuz 12
88433 Schemmerhofen
déclarons que le produit

Installation C2 comprenant
Pièce à main C2 6200
Appareils de commande 6435 ou 6440

est conform aux dispositions des directives:
92/59/EWG (allgemeine Produktsicherheit)
89/392/EWG (Maschinenrichtlinie)
73/23/EWG (Niederspannungsrichtlinie)
89/336/EWG (EMV-Richtlinie)

et aux normes ou autres documents normatifs appliqués:

EN 61010/1 (Elektrische Ausrüstung von
Maschinen)
EN 55014 (Funkentstörung)
EN 55104 Teil 1 (Störaussendung)
EN 292 (Sicherheit von Maschinen)
DIN/IEC 601/1 (Sicherheit von Maschinen)

Schemmerhofen, Août 1997

W. Schick
Geschäftsführer